

KANMED^o WARMINGCABINET

BRUKSANVISNING OCH TEKNISK MANUAL

Kanmed Universalvärmeskåp
Kanmed Textilvärmeskåp
Kanmed Kombinations-skåp
Kanmed Bänkskåp

GE-2300-074 VERSION 5
2018-10-24



OBS:

Denna bruksanvisning innehåller viktig säkerhetsinformation, monterings och användningsinformation samt teknisk serviceinformation. Den skall sparas för framtida referens.



Tillverkad av:
KANMED AB
Gårdsfogdevägen 18B
SE-168 67 BROMMA Sweden

Denna bruksanvisning gäller för alla Kanmed Värmeskåp med Art No GE-2xxxx och skåp som repareras och får den nya regulatort introducerad i september 2018.

OBSERVERA:

Den förinställda maxtemperaturen i Universalvärmeskåpen, GE2350x och Bänkskåpen är 42°C.

Den förinställda maxtemperaturen i Textilvärmeskåpen, GE2380x är 70°C.

Den förinställda maxtemperaturen i Kombinations-skåpet är normalt 42°C i vätskedelen och 70°C i textildelen.

Observera att ditt skåp kan ha beställts med en annan temperatur eller att sjukhusets tekniker har ändrat temperaturen.

För att se maxtemperatur tryck SET och håll ▲ inne till dess att temperaturindikering inte ökar

Försäkra dig om att innehållet tål inställd temperatur.

Stora skåp med fötter måste ovillkorligen fästas i väggen med de medföljande beslagen som är placerade längst upp på baksidan av skåpet.

Innehållsförteckning

INNEHÅLLSFÖRTECKNING	2
UPPACKNING OCH TRANSPORTSKADOR	2
1. SÄKERHETSINFORMATION	3
2. ALLMÄN BESKRIVNING	4
3. FUNKTIONSBESKRIVNING	5
4. INSTALLATION	5
5. ANVÄNDNING	5
6. UNDERHÅLL	6
7. TEKNISK SEKTION	6
8. TEKNISKA DATA	9
9. TILLBEHÖR OCH RESERVDELAR	11
10. KRETSBESKRIVNING FÖR SKÅP MED ART NO GE-25XXX	14
11. GARANTI	17
12. EMC INFORMATION	17
13. SKROTNING	17

Uppackning och transportskador

Skåpet skickas från Kanmed i en solid trä- eller papplåda. Kontrollera att lådan är hel innan du signerar leveransdokumenten. Meddela Kanmed omedelbart om du misstänker transportskador. Se till att chauffören noterar skadan på följesedeln. Skador som rapporteras efter att skåpet tagits i bruk godkänns inte.

Följ upppackningsinstruktionerna som skall finnas utanpå eller överst i förpackningen.

1. Säkerhetsinformation

AVSEDD ANVÄNDNING

Kanmed Värmeskåp modeller GE-2xxxx, är avsedda för värmning av Gel, positioneringsprodukter, infusions- och spollösningar, instrument, filter, handdukar, täcken mm. Kanmeds Värmeskåp skall användas inomhus i en professionell medicinsk omgivning av sjukvårdspersonal och enligt bruksanvisningen samt institutionens regler.











Kanmed Värmeskåp är **INTE** avsedda för värmning av blodprodukter, humanprodukter och näringslösningar.

VIKTIG SÄKERHETSINFORMATION

- Justera skåpets fötter så att det står korrekt.
 - **Skåp med fötter: Skåpet måste säkras/bultas mot väggen med de medföljande beslagen som sitter längst upp på baksidan.**
 - Observera! Om skåpet, på er egen risk, inte är fastsatt mot väggen, så skall man inte dra ut mer än en hylla i taget.
 - *Skåp med hjul är inte avsedda för transport av produkter.* Avsikten med hjulen är att underlätta tillfälliga förflyttningar samt för att underlätta städning bakom och under skåpet. Skåp med hjul måste rullas med stor försiktighet. Rulla alltid skåpet med framsidan i färdriktningen.
 - Drag aldrig ut alla hyllor samtidigt. Skåpet kan eventuellt falla framåt om det inte är ordentligt fastsatt mot väggen.
 - Överbelasta inte hyllor och korgar.
 - Max belastning på en hylla är 20kg.
 - Max belastning i en korg är 20 kg.
 - Överfyll inte översta hyllan – det skall vara ett fritt utrymme på ca 5 cm för att säkerställa luftcirkulationen.
 - Undvik att blockera ventilationshålen på insidorna.
 - Försäkra dig om att innehållet klarar inställd temperatur för att undvika att förstöra det och för att undvika att skada patienten.
 - Risk att bränna patienten. Om skåptemperaturen ställd högre än 42°C måste du säkerställa att innehållet inte är för varmt när det når patienten.
 - Risk att bränna sig. Om skåpets temperatur är ställt högre än 42°C måste du vara försiktig när du vidrör innehållet eller skåpets insidor.
 - Kanmed Värmeskåp är **INTE** avsedda för värmning av blodprodukter och näringslösningar.
 - Värm inte av blodprodukter, humanprodukter och näringslösningar.
-
- Eventuella hjul måste vara monterade som på bilden nedan.



FÖRKLARING AV SYMBOLER

Etikett på Kombinations-skåp Textildelen kan vara upp till 80°C varm.	
 AV / PÅ knapp på displayen. Inte aktiverad.	~ AC = växelspanning.
 UPP knapp, ökar temperaturen.	 NED knapp, minskar temperaturen.
SET, knapp för att visa temperatur eller bekräfta inställningar.	
	Tillverkare
	Tillverkningsdatum
	Artikelnummer
	Serienummer
	Vikt av hela enheten. Enbart exempel, vikten varierar mellan skåpsmodellerna.
	CE märket

2. Allmän beskrivning

VÄRMESKÅPET

Värmeskåpet är tillverkat av rostfritt stål och isolerat med polyuretanskum för att minimera värmeförluster och för att minsta ljudnivån.

Av samma anledning är dörren försedd med isolerande dubbelglas av laminattyp. Bänkskåpen har enkelglas av laminattyp.

VÄRMEENHETEN

Värmeelementet, fläkten, termostat T2 och temperatursensorerna är placerade på en utdragbar hylla överst i skåpen. Om skruven lossnas kan hyllan enkelt dras ut för service. På bänkskåpen kommer man åt alla komponenter genom att ta bort topplocket.

ELEKTRIKENHETEN

Elektronikenheten sitter överst på skåpen. Nätkabeln ansluts på baksidan. Beslagen för väggmontaget finns också här.

HYLLOR / KORGAR

Hyllor och korgar rullar lätt på solida rullskenor. För att ta bort en hylla/korg dras den ut och lyftas lite uppåt. I bänkskåpen används glidskenor.

EXTRA HYLLOR OCH KORGAR

Universalvärmeskåpen är försedda med max antal rullskenor för att förenkla omflyttning av extra hyllor och korgar

I textilskåpet hängs hyllorna i hålen i sidoväggarna. Kontrollera att all tapparna sitter korrekt i hålen

3. Funktionsbeskrivning

Värmeskåpen och deras innehåll värms med fläktassisterad cirkulerande luft som värms med ett värmeelement. Olika hål i väggarna och värmekanaler ser till att en jämn temperatur uppnås. Lufttemperaturen styrs av regulator T1 som finns ovanför dörren.

Termostat T2 fungerar som övertemperaturskydd och hindras temperaturen att stiga till ca 5°C över skåpets förinställda maxtemperatur. En röd indikatorlampa på panelen indikerar felfunktion. Inuti värmeelementet finns en själv-återställande bimetalltermostat. Den förhindrar att värmeelementet överhettas ifall fläkten stannar eller går för långsamt.

AV/PÅ knappen stänger av all ström till skåpens elektronik.

OBSERVERA: Om den röda övertemperaturlampan lyser, så finns det ett fel som kräver en tekniker.

4. Installation

Justera skåpets fötter så att det står korrekt. Anslut skåpet till ett jordat uttag.

OBSERVERA: Alla skåp med fötter måste bultas fast i väggen med medföljande beslag

5. Användning

5.1 UPPSTART

Starta skåpet med den gröna knappen på längst upp på skåpet. Kontrollera temperaturinställning och justera vid behov enligt nedan.

5.2 TEMPERATURINSTÄLLNING OCH INDIKERING

Displayen visar den aktuella temperaturen i skåpet förutsatt att skåpet är påslaget och dörren stängd. Inställda temperatur visas om SET trycks. Sista inställda temperatur sparas automatiskt. Temperaturen kan ställas i steg om 1 grad upp till fabriksinställd maxtemperatur (eller annan maxtemperatur som en tekniker på begäran kan ha ställt in)

Universalskåpet går normalt att ställa till max 42°C. Textilskåpet går normalt att ställa till max 70°C. Inställningar är normalt mjukt blockerade vilket betyder att du först måste trycka på SET ett par sekunder innan du kan ändra temperatur. Om du önskar ändra maxtemperatur så skall du kontakta en tekniker.

TEMPERATURINSTÄLLNING.

Beskrivningen gäller för Regulator med artikelnummer: 700-0885, för 230VAC styrning. (avser alla nya skåp) samt för gamla skåp som har fått ny regulator vid service. Gäller även för 700-0886 12/24 V version som drivs av en transformator och som finns i gamla skåp.



- SET Tryck SET tills **Unl** visas (Unlock = lås upp)
Tryck SET igen och använd pilarna för att ändra temperaturen.
- UPP Tryck uppilen inom 2 sekunder för att öka temperaturen tills önskat värde visas på displayen.
- Ned Tryck nedpilen inom 2 sekunder för att öka temperaturen tills önskat värde visas på displayen.
- SET Tryck SET igen för snabbt visa aktuell temperatur eller vänta ett par sekunder så återgår displayen till att visa aktuell temperatur.
-  AV / PÅ knapp
Har ingen funktion. Skåpet slås på med den gröna strömbrytaren.

6. Underhåll

RENGÖRING

Rengör och desinfektera skåpet enligt sjukhusets rutiner. Tvålvatten används för rengöring. Skåpet tål starka rengöringsmedel.

7. Teknisk sektion

ÅRLIGA KONTROLLER

Skall utföras årligen av kvalificerad tekniker.

Nätkabeln: Kontrollera att den är hel och att jordförbindelsen är ok.

Gör ett elektrisk säkerhetstest.

Fläkthyllan: Skall kontrolleras för eventuella dammansamlingar och rengöras.

Fläkt: Kontrolleras för oljud.

Etiketter: Kontrolleras att de är läsbara. Om inte skall nya beställas från Kanmed.

Hyllor: Kontrollera att de rör sig fritt.

Dörr: Kontrollera att den stänger ordentligt.

Hjul: Kontrollera att de rullar ljudlöst, sitter ordentligt fast och att bromsarna fungerar.

Fötter: Kontrollera att de sitter fast och är raka.

Väggfäste: Kontrollera att skåpet är ordentligt fastgjort till väggen.

Glasdörr: Sprucket glas måste bytas.

Temperaturer: Kontrollera temperaturer enligt nedan

7 TEMPERATURKONTROLL OCH KALIBRERINGAR

7.1 TEMPERATURREGLERING

Information om temperaturreglering och inställning.

Arbetstemperaturen regleras av elektroniska regulatorn T1 och övertemperaturen av kapillärtermostaten T2 som är i serie med värmeelementet. För att kontrollera kalibreringen av T1 och T2 skall en precisionstermometer med luftsensor användas. Denna placeras mitt i skåpet. T2 justeras genom ett hål i botten av värmeenheten. Låt skåpet gå i minst en timme innan mätning påbörjas.





T1 är en mikroprocessorstyrd regulator med display och en upplösning på 1°C.

Inställningar görs genom en serie tryckningar på knappsatserna enligt beskrivning nedan.

PROCEDUR















Placera referenstermometern enligt ovan. Starta skåpet och vänta två timmar för att uppnå stabil temperatur. Jämför temperaturen med din referenstermometer och om skillnaden är större än +/- 1°C sker justering enligt nedan.

Beskrivning gäller Regulator med artikelnummer: 700-0885 för alla nya skåp) och för gamla skåp som har fått ny regulator vid service. Gäller även för regulator 700-0886 12/24 V version som drivs av en transformator som finns i gamla skåp.

1. Tryck **"SET"** tills **"UnL"** Un lock visas.
2. Tryck och håll **"SET"** knappen tills **"PA"** visas.
3. Tryck set **"SET"** knappen nedpilen tills **"-19"** visas
4. Tryck **"SET"** igen. Displayen skall nu visa **"PA"**.
5. För att ändra ett värde trycks  eller  knappen tills **"CA1"** visas.
6. Tryck **"SET"** igen och inom 2 sekunder  eller  knapparna för att mata in den uppmätta temperaturskillnaden. Tryck **"SET"** igen
Exempel: Displayen visar 40°C men kontrolltermometern visar 37°C. Skillnad -3°C. För att kompensera skillnaden trycks nedpilen 3 gånger . Spara det nya värdet genom att trycka på **"SET"** knappen tills displayen återgår till att vis aktuellt värde.
7. Gör en ny mätning för att kontrollera att inställt och uppmätt värde överensstämmer.

FÖR ÄLDRE SKÅP

Regulator med artikelnummer 700-0821, 12/24Vdc och 700-0863, 230Vac version

1. Tryck  och  exakt samtidigt och håll dem intryckta i 5 sek till dess att displayen visar PA (upprepa om det går fel, det skall endast höras ett pip)
2. Tryck  en gång.
3. Tryck  inom 15 SEK, ett antal gånger till dess att -19 visas.
4. Tryck  en gång.
5. Tryck  och  exakt samtidigt så att "SP" visas.
6. För att ändra en parameter tryck  eller  knappen tills parameter "CA1" visas.
7. Tryck SET en gång och inom 2 sekunder på  eller  knappen för att mata in den noterade temperaturdifferensen. Tryck SET igen.
Exempel: T1 visar 50°C men referenstermometern 47°C. Skillnaden är -3°C. För att kalibrera T1 trycks  3 gånger.
8. Lagra det nya värdet genom att trycka  och  exakt samtidigt och håll dem intryckta i 5 sek tills dess att aktuell temperatur visas.
9. Gör en ny mätning för att kontrollera att kalibreringen blev rätt.

7.2 KALIBRERING AV ÖVERTEMPERATUR T2 OCH KONTROLL

Temperatursensor T2 är en kapillärtermostat i serie med värmeelementet. I Kanmeds värmeskåp är variationerna max 4°C max. När skåpet levereras är T2 ställt ca 5°C över maxvärdet av T1. Att T2 aktiveras hörs med ett tydligt klick samt att röda lampan tänds eller släcks. Proceduren nedan beskriver hur man vid behov kontrollerar och justerar T2.

PROCEDUR

1. Följ steg 1-5 enligt ovan beroende på vilken regulator du har.
2. För att byta till rätt parameter tryck (↑) eller (↓) knappen tills "r2" visas. Normalt inställt på 42°C (eller 70°C). Tryck SET och ändra värdet till 47°C.
3. Lagra det nya värdet genom att trycka (↑) och (↓) exakt samtidigt och håll dem intryckta i 5 sek tills dess att aktuell temperatur visas. Tryck "SET" knappen på de nya regulatorerna (700-0885 och 700-0886)
4. Tryck SET igen och ställ temperaturen på 47°C och låt skåpets temperatur stabiliseras.
5. Vrid justerskruvorna för kapillärtermostaten T2 (nås genom ett hål under värmehyllan) fullt medurs (+).
När temperaturen är stabil justeras T2 med en skruvmejsel (-). Vrid den nu långsamt tillbaka till dess att ett klick hörs. Vrid åter medurs mycket långsamt till ett nytt klick hörs. Nu skall övertempersensorn vara inställd på ca 47°C.
6. Upprepa procedur 1-5 och ställ tillbaka max valbar temperatur till 42°C eller annat max värde som ni har valt.
7. Kontrollera att övertemperatur T2 inte aktiveras när skåpet går med T1 inställd på 42°C. Sker detta så upprepa proceduren och ställ T2 lite högre.

7.3 FELSÖKNING

Om skåpet inte värmer eller betar sig korrekt:

- Finns det ström i vägguttaget?
- Hel kabel ? Säkringar ?
- Skåpet påslaget (knappen skall lysa) ?
- Säkringarna i skåpet OK?
- Kontrollera att det finns utrymme under värmehyllan.
- Går fläkten? Den skall starta så fort skåpet slås på: Om den låter illa, går för långsamt eller inte alls skall den bytas.
- Röda lampan tänds då och då. Kontrollera kapillärtermostaten och temperaturregulatorn.

7.4 ÄNDRA MAX INSTÄLLBAR TEMPERATUR.

Följ proceduren i 7.1.2 och glöm inte att ställa T2 så att den är ca 4-5°C högre än T1.

Observera: Tänk noggrant på risker och konsekvenser som uppstår vid att ställa max inställbar temperatur högre, samt hur du informerar personalen om detta och att någon oavsiktligt kan ställa in högre temperatur som kan leda till problem. Kanmed rekommenderar att max inställbar temperatur = den dagliga önskade temperaturen.

7.5 LARM VID ÖVERTEMPERATUR.

Skåpen har följande larm:

1. Ett icke aktiverat elektronisk styrd akustiskt larm. Ett visuellt larm (blinkande display) som aktiveras om den uppmätta temperaturen överstiger inställt värde med 4 grader.
2. En mekanisk kapillärtermostat som bryter strömmen till värmeelementet om uppmätt värde överstiger den inställda maximala tillåtna temperaturen. Tänder röda lampan.

Kontakta Kanmed om du vill aktivera det akustiska övertemperaturalarmlarmet.

7.6 MODIFIERINGAR

Alla modifieringar utan Kanmeds skriftliga godkännande är inte tillåtna.

8. Tekniska data

	Stora skåp		Små skåp		Kombination
	Universal	Blanket	Universal	Blanket	Fluid and Blanket
Yttermått Höjd / Bredd / Djup	168cm /66cm/ 64cm Höjd utan fötter eller hjul		95cm / 66cm / 64cm Höjd utan fötter eller hjul		Samma som stora skåpen
Innervolym	≈415 liter	≈415 liter	≈190 liter	≈190 liter	≈160 +≈160 liter
Innermått Höjd / Bredd / Djup	140 cm/56 cm/53 cm		65 cm/56 cm/53 cm		≈59 cm /56 cm/ 53 cm x 2
Höjd fötter Höjd hjul	Fötter 13 -18 cm. Hjul 16cm. På stora skåpen sticker hjulen ca 10 cm ut och ökar den totala bredden på golvet med 26 cm.				
Ström/effekt och säkringar	230VAC ± 10% / ≈600W (1200 double Cabinet) / T6,10A 250V. 115VAC 60Hz finns också. Kontakta Kanmed. Fr o m serienummer 4740 har 1000 watt värmeelementet bytts till et på 500W.				
Strömförbrukning genomsnitt	100-200W	100-250W	100-200W	150-250W	150-250W
Max antal hyllor/korgar	10	4	5	2	4 i vätskedelen. 2 i textildelen.
Mått hyllor (GE41500)	52x50x2 cm / 4 kg	53x49x1,2 cm /2,2 kg	52x50x2 cm / 4kg	53x49x1,2 cm / 2,2 kg	52x50x2 cm / 4kg
Mått korg (GE-41600)	52x50X10cm 6kg		52x50x10cm 6 kg		52x50X10 cm / 6kg
Vikt utan hyllor / korgar	≈130 kg	≈130 kg	≈100 kg	≈100 kg	≈140 kg
Dörrar med magnetstängning	Dörrar kan hängas på höger eller vänster sida. Standard är vänster. Specificera vid beställning. Högerhängda dörrar ökar leveranstiden med ca 3 veckor.				
Max vikt hylla / korg	Maximum 20kg				
Uppvärmningskapacitet	Värmer 10 Kanmed Gel GE-455015 från 22°C to 40°C på mindre än 3 timmar.				
Temperaturområden	35°C till 50°C	35°C till 80°C	35°C till 50°C	35°C till 80°C	36°C till 50°C 36°C till 80°C
Noggranhet	± 2°C	± 4°C	± 2°C	± 4°C	±2°C och ±4°C
Fabriksinställd maxtemperatur	42°C	70°C	42°C	70°C	42°C och 70°C
Andra kännetecken	Tillverkade i rostfritt stål. Expanderad polyuretanskum för bästa värme- och ljudisolering. Dörrar med dubbel isolerglas. Universalskåpen levereras försedda med all hyllskenorna. Avstånd mellan hyllorna är ca 13 cm. I textilskåpen kan hyllorna flyttas i steg om ca 13 cm.				
Temperaturegulering	Elektronisk reglering. Kapillärtermostat. Bimetall skydd i värmeelementen.				
Lagring och transport	-20°C to + 40°C				
Användning	Avsedd för kontinuerligt bruk.				
CE - märkning	Enligt Medical Device Directive 93/42/EEC and RoHS 2011/65/EU. Klass 1				
Förväntad livslängd	Kanmed garanterar en säker livslängd på 10 år. Detta förutsätter att skåpet har skötts enligt bruksanvisningen och inte har modifierats på något sätt.				

Bänkskåp	GE-2442
Yttermått:	D 52, B 51, H 62 cm
Innermått:	D 47, B 43.5, H 47 cm
Volym	Ca 96 liter
Vikt:	35 Kg
Spänning:	230VAC ±10%. Max effekt 300W. Genomsnitt ca 50 W
Material	Rostfritt stål. Glasdörr, Gummifötter..
	Stapelbara 2 på varann
	Hyllor på glidskenor.
	Vänsterhängd dörr. Kan lätt ändras.
Temperaturreglering	Elektronisk reglering. Kapillärtermostat. Bimetall skydd i värmeelementen
Temperaturområde	35 -60°C
Förinställda	GE2440: max temperature är ställt på 42°C
Lagring och transport	-20°C till +40°C
Användning	Kontinuerligt
Ljudnivå	< 40dB
Förväntad livslängd	Kanmed garanterar en säker livslängd på 10 år. Detta förutsätter att skåpet har skötts enligt bruksanvisningen och inte har modifierats på något sätt.

Beställningsinformation					
Artikel / Beställningsnummer	Stora Skåp		Små Skåp		Kombinations skåp
	Universal	Textil	Universal	Textil	Vätska och textil- värmning
Skåp med justerbara fötter	GE-2350L	GE-2380L	GE-2350S	GE-2380S	GE-2350D
Hylla	GE-41500	-	GE-41500	-	GE-41500
Korg	GE-41600	-	GE-41600	-	GE-41600
Hylla Textilskåp	-	GE-41580	-	GE-41580	GE-41580
Hjulkit stort skåp	GE-41700	GE-41700	-	-	GE-41700
Hjulkit litet skåp	-	-	GE-41900	GE-41900	-
Bänkskåp 42°C	GE-2442				

Identifieringsetikett: Exempel från Bänkvärmeskåpet.

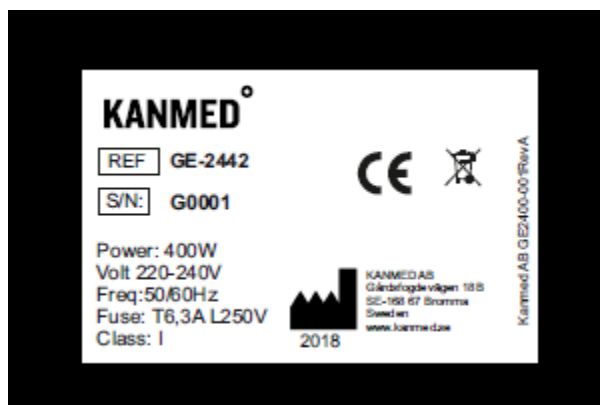

9. Tillbehör och reservdelar

Mer information kan finnas på www.kanmed.se

RESERVDELAR FÖR GE23XXX SKÅP

Part no	Position, see bilder		Beskrivning	Antal
700-0180	4	S2	Mains power switch	1
700-0883	8	M1	Fan	1
700-0862	8	M1	Fan, Only for GE-2350D (2pcs per Cabinet)	1
700-0849	12	HE	Heating Element 500W, Fits all cabinets	1
700-0865			As of serial number 4740 the heating element has been replaced with heating element 500W	
700-0457	9	G1	Temperature sensor	1
700-0864	9	G1	Temperature sensor in lower compartment GE-2350D	1
700-0456	10	TR	Transformer for cabinets below serial number 4440/13 (Not valid in GE-2350D)	1
700-0886	5	T1	Replaces 700-0821. Temperature regulator Valid for cabinets with serial number below 4440/13 on large cabinets and 4479/13 for small cabinets.	1
700-0885	5	T1	Temp. regulator GE-2350D 230Vac (2pcs per Cabinet) replaces the 700-0863.	1
700-0458	6	T2	Thermostat, Same on all Cabinets,	1
700-0187	7	L1	Red lamp	1
700-0202			Glass for door to Cabinet 175 cm high	1
700-0212			Glass for door to Cabinet 90 cm high	1
700-0850			Magnetic Handle for door	1
700-0203			Wall mounting bracket	2
700-0669			Door gasket	2m
700-0206			Foot for Cabinet	1
	4		Fuse T6,3AL 250V	
	13		Fuse T50mA 250V	
	4		Fuse T10AL 250V Cabinet 2350D	
GE-E4055			Pair of rails for Cabinets with serial number 4xxx up to 4070	1
Delar för Bänkvärmeskåpet				
Regulator T1 och T2 termostat, används också i bänkskåpen				
700-0887			Fan	
700-0888			Heating Element	
700-0889			Door handle	
700-0890			Door	
700-0891			Door gasket	
700-0892			Rubber feet	
700-0893			Set of keys	

REGULATORDELEN.

Åtkomst genom att ta bort topplocket. I dubbelskåpet är allt dubblerat.

OBSERVERA att delarnas position kan variera mellan olika årgångar.

På nyare skåp kommer man åt genom att ta bort topplåten. Observera dubbelskåpen har en dubblering av kretsarna.

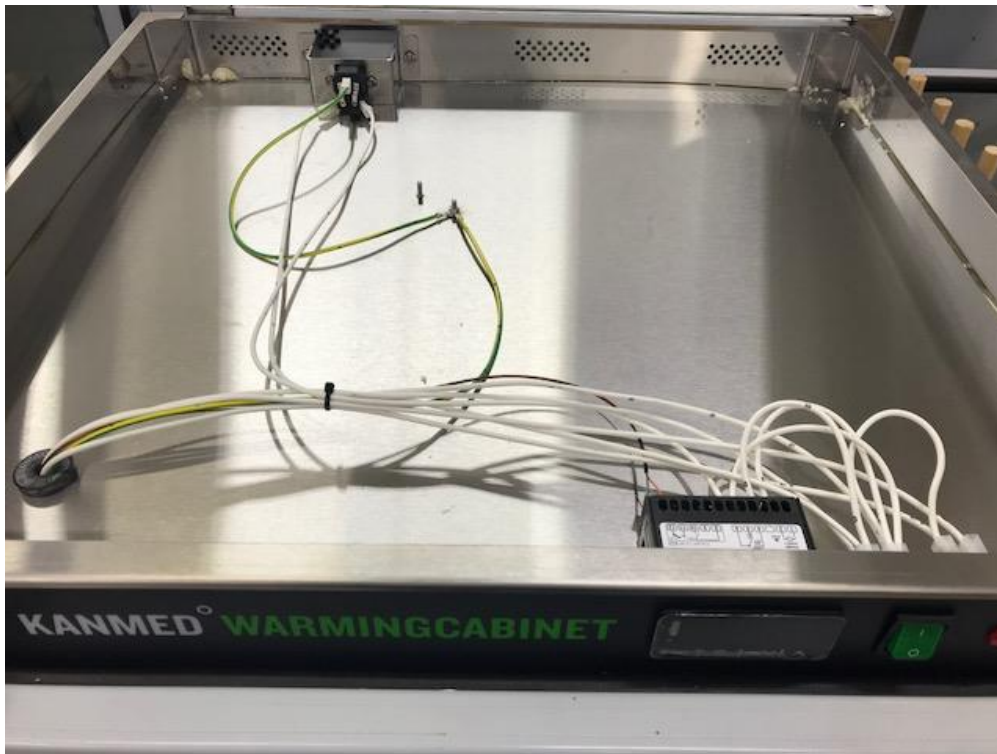

FLÄKTHYLLAN PÅ ALLA SKÅP UTOM BÄNKSKÅPEN

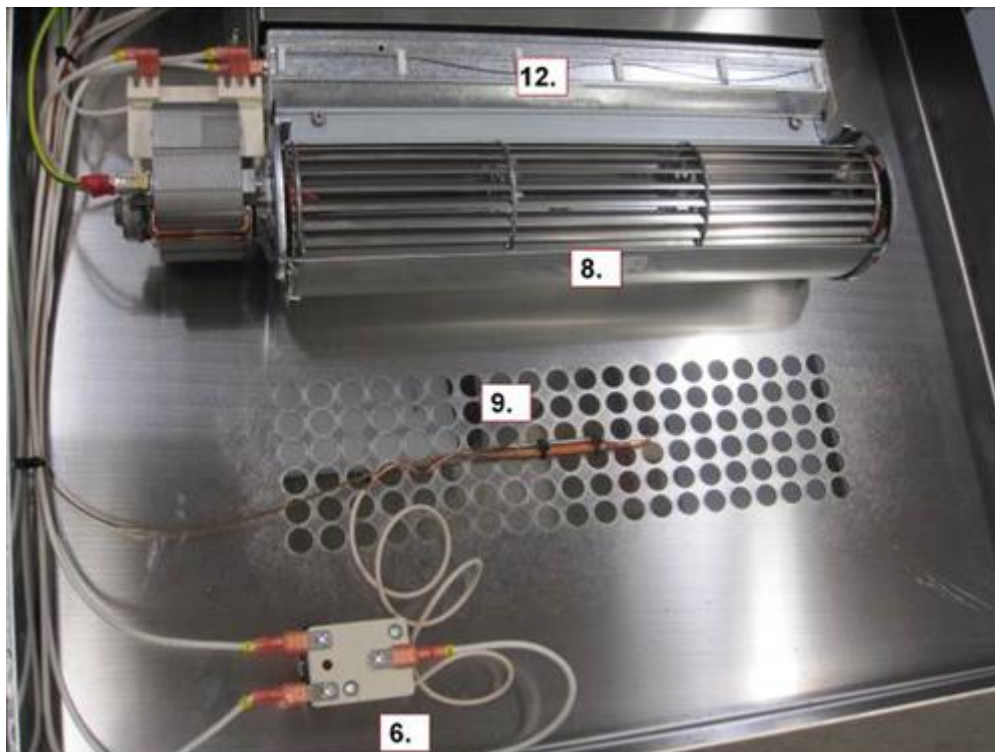

REGULATORDELEN PÅ GAMLA SKÅP MED EN TRANSFORMATOR FÖR REGULATORN.

OBS: Bilden visar inkoppling på gamla regulatorer. Se schema nedan för de nya regulatorerna.

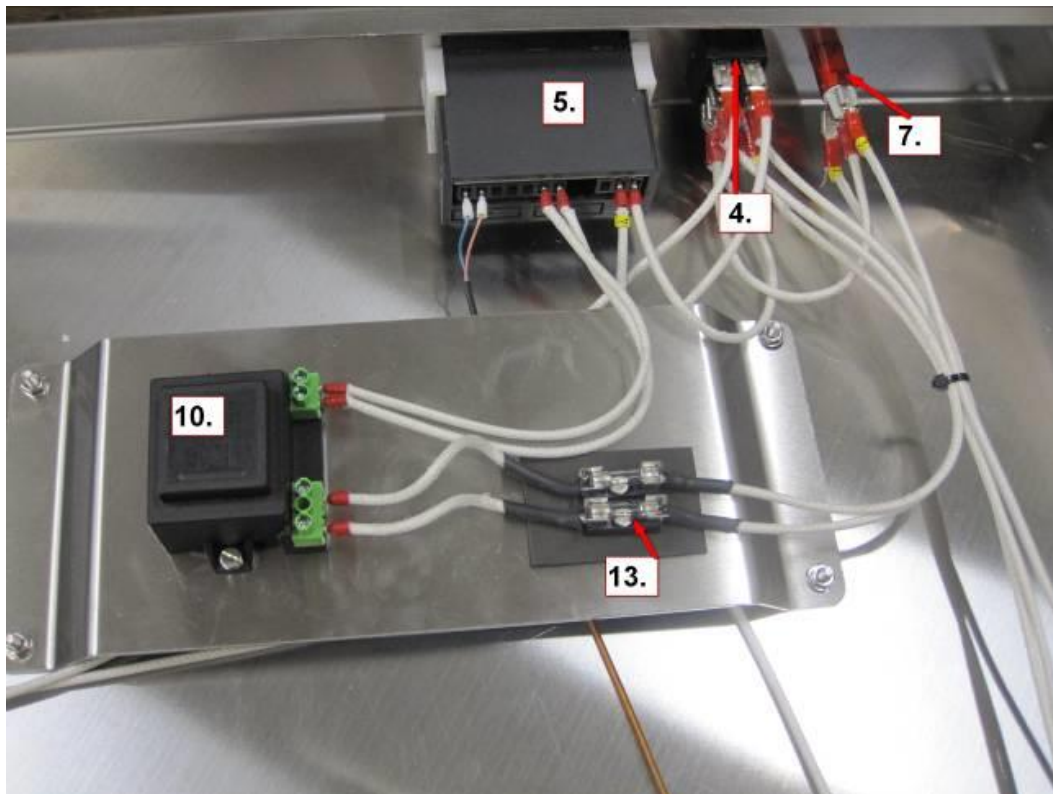

LAYOUT PÅ BÄNKSKÅPET

Åtkomst till alla delar sker genom att ta bort topplocket.

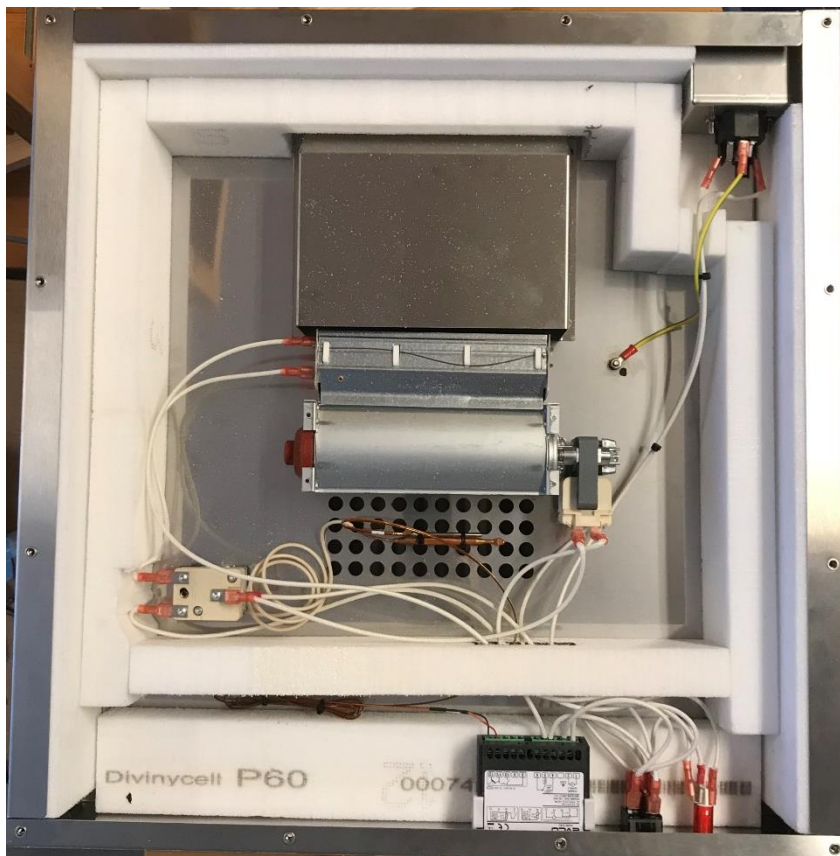

10. Kretsbeskrivning för skåp med art no GE-25xxx

KRETSBESKRIVNING 1

För alla nya GE-2xxxx skåp med regulator 700-0885, 230V AC. Sen september 2018

Den övre delen av kretsbeskrivningen avser alla enkelskåp inkl. Bänkskåpet.

Hela kretsbeskrivningen avser dubbelskåp GE-2350D

Notera att strömtillförsel och temperatursensorplacering har bytt plats jämfört med gamla regulatorer.

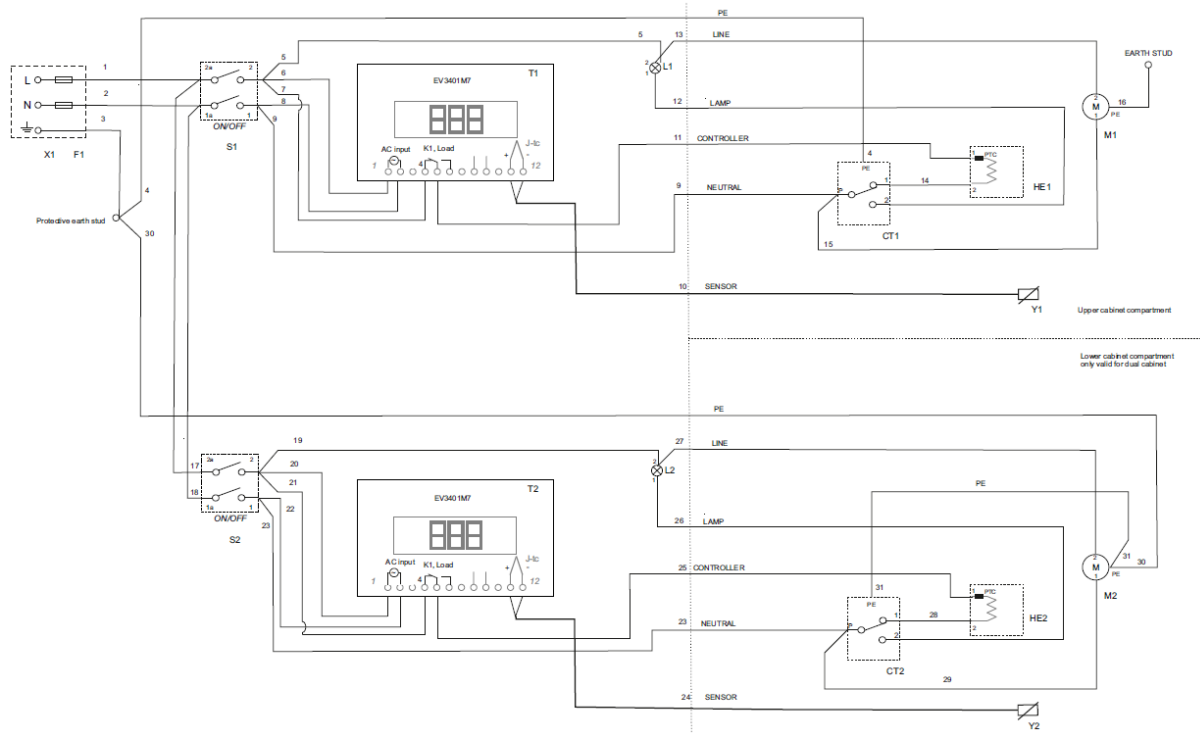

KRETSBESKRIVNING 2

Äldre GE-2350D Dubbelskåp

Gäller för skåp med temperaturregulator 700-0863

Notera: vid byte av temperaturregulator till nya 700-0885 så har strömtillförsel och temperatursensorplacering har bytt plats.

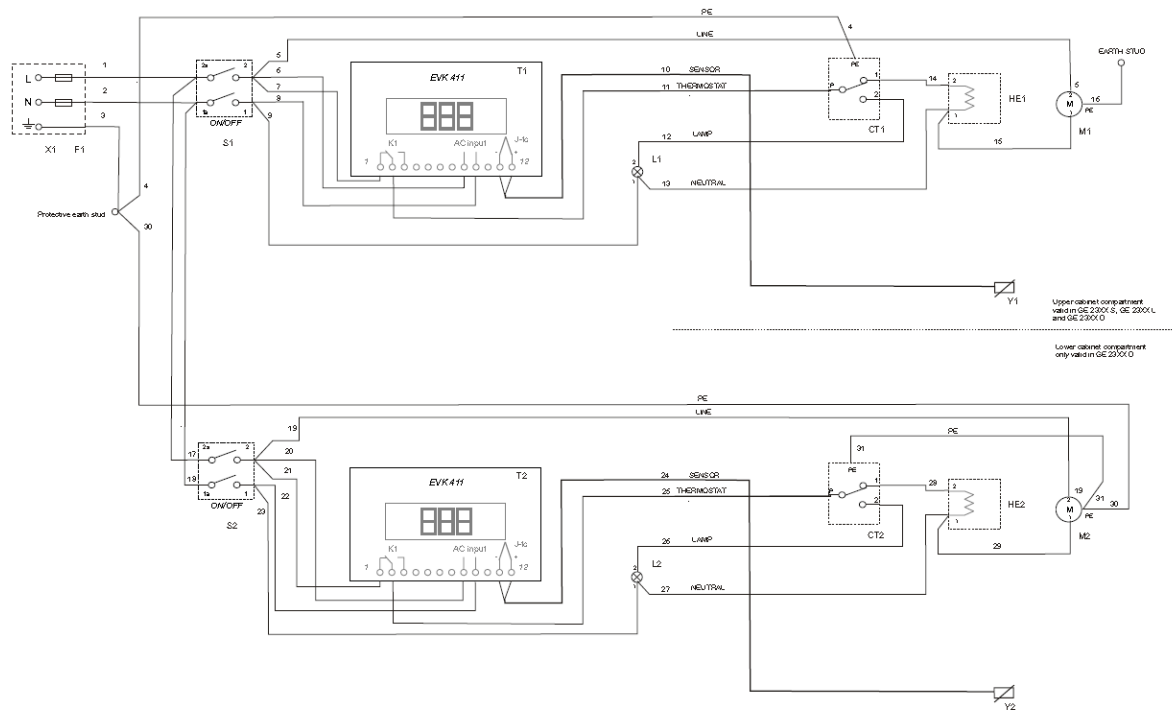

KRETSBESKRIVNING 3

Schema för skåp med transformator för drivning av temperaturregulatorn och för den nya regulatorn 700-0886 12/24Vds som har ersatt 700-0821. Observera den nya strömanslutningspunkten för 12V ingången.

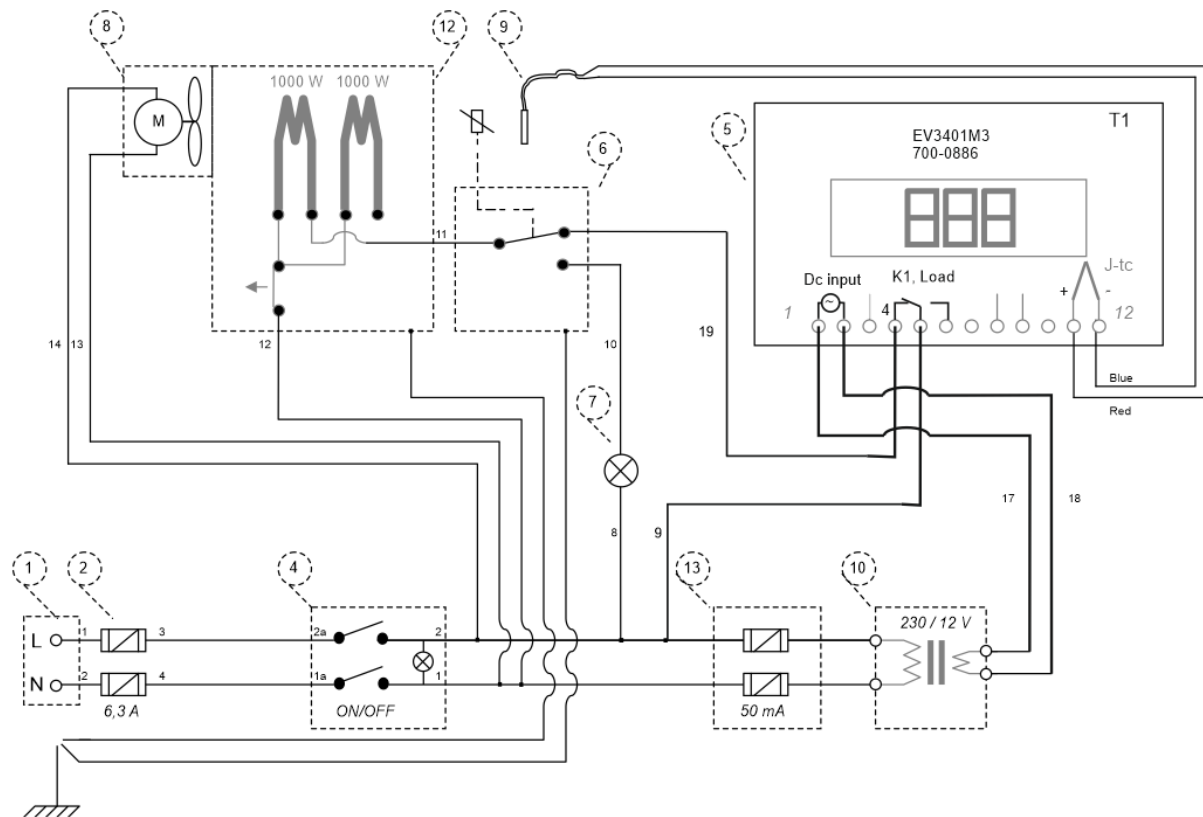

11. Garanti

Kanmed garanterar att värmeskåpen GE-23xxx är felfria i material och utförande under en period av 24 månader från leveransdatum.

Kanmeds enda åtaganden vid fel under garantiperioden är att efter eget beslut:

Reparera utrustningen med nya eller utbytesdelar

Byta utrustningen eller delar av den mot likvärdig utrustning

Ta tillbaka utrustningen mot återbetalning

Garantin gäller ej om utrustningen:

- Har modifierats, justerats eller reparerats utan Kanmeds medgivande
- Har modifierats, justerats eller reparerats på annat sätt än enligt Kanmeds skrivna anvisningar
- Har använts felaktigt, missköts eller på annat sätt skadats

Denna garanti gäller enbart om ett fel, som uppträder inom garantiperioden, omedelbart skriftligt anmäls till Kanmed.

Kanmed tar inte på sig ansvar för skador som uppkommer p.g.a. avsteg från garantibestämmelser, felaktig användning, avsteg från vedertagna säkerhetsåtgärder eller annan försumlighet.

12. EMC Information

Värmeskåpen skall användas i en sjukhusmiljö, men inte nära HF-kirurgisk utrustning eller MR-kameror.

WARNING: Användning av tillbehör och kablar annat än de är som specificerats eller tillhandahållits av tillverkaren av denna utrustning kan resultera i ökade elektromagnetiska strålning eller minskad elektromagnetisk immunitet för utrustningen och resultera i felaktig funktion.

WARNING: Bärbar RF-kommunikationsutrustning (t.ex. mobiltelefoner, radiosändare, antennkablar och externa antenner) ska inte användas närmare än 30 cm (12 tum) till någon del av värmeskåpet, inklusive kablar som specificerats av tillverkaren. Annars kan försämring av prestanda hos denna utrustning inträffa.

OBS! Emissionsegenskaperna hos denna utrustning gör den lämplig för användning i industriområden och sjukhus (CISPR 11 klass A). Om den används i en bostadsmiljö (för vilken CISPR 11 klass B normalt krävs) kan den här utrustningen inte erbjuda tillräckligt skydd för radiokommunikationstjänster. Användaren kan behöva vidta åtgärdsåtgärder, till exempel omlokalisering eller omorientering av utrustningen.

För ytterligare information om EMC-överensstämmelse med angiven utsläpps- och immunitetsstandard, testnivåer, mm, vänligen kontakta Kanmed.

13. Skrotning



När produkten kasseras skall lämnas för återvinning i enlighet med EU 2002/96/EC (WEEE) direktivet, om tillämpligt.

KOMBINATIONSSKÅP 2350D

Observera att dörrarna kan beställas höger eller vänsterhängda. Skåpet på bilden är högerhängt. Vänsterhängda dörrar är standard.



STANDARD UNIVERSALSKÅP GE-2350 UTRUSAT MED 8 HYLLOR OCH 2 LÅDOR

OBS: Vänsterhängd dörr.



Kanmed AB
Gårdsfogdevägen 18B
S-168 67 BROMMA
SWEDEN

Tel +46 (0)8 564 80 630

E-mail: info@kanmed.se
E-mail: order@kanmed.se
Webbsida: www.kanmed.se